



大和軌道製造株式会社

鉄で未来を 未来の鉄を



大和軌道製造株式会社
YAMATO TRACKWORK SYSTEM Co., Ltd.



日本語版
HP



English ver
HP

本社・工場

〒671-1133
兵庫県姫路市大津区吉美380番地
TEL 079-273-0721(代表) FAX 079-272-1339

東京支店

〒105-0004
東京都港区新橋1-10-6 新橋M-SQUARE4F
TEL 03-6274-6931 FAX 03-6274-6932

大阪支店

〒550-0002
大阪府大阪市西区江戸堀1-6-10 肥後橋渡辺ビル4F
TEL 06-6449-8872(代表) FAX 06-6449-8871

九州営業所

〒812-0011
福岡県福岡市博多区博多駅前3-23-12 博多光和ビル4F
TEL 092-477-6230 FAX 092-477-6237



ミックス
紙 | 責任ある森林
管理を受けています
FSC® C020887



SPA-230001-J

規格・承認等

- ISO9001/ISO14001 認証登録
- Approvals & Authorizations



REGISTERED ORGANIZATION
No. 1907-ISO 9001
No. E1197-ISO 14001



MS
CM002

安全は「未来」。

鉄道を支える、責任と覚悟

安全は「未来」。

Safety is Our Future

鉄道を支える、責任と覚悟

Responsibility and Commitment to Supporting Railways

鉄道の安全を支える軌道用品。
その製品には、事故ゼロを目指す
責任と覚悟が宿ります。

製品安全基準100%が求められ、
膨大な部品一つひとつに命を吹き込み、
厳密な品質管理と、積み重ねた技術で
安心と安全を実現します。

地形や軌道は唯一無二。それに対応する柔軟性。
半世紀以上にわたる経験から、
新たな価値を創る挑戦。
小さな積み重ねにより、乗客の安心を支えます。

技術者としての誇りを胸に、
これからも、未来へ走り続けます。

Our track components form the foundation of railway safety. Each product reflects a deep sense of responsibility and a steadfast commitment to achieving zero accidents.

By strictly adhering to 100% safety compliance, we bring each component (no matter how small) to life, through rigorous quality control and proven technical expertise, ensuring both safety and reliability.

Unique Terrain. Unique Tracks.
Every railway is unique, and our strength lies in adapting with precision and flexibility. Backed by more than half a century of experience, we continue to push boundaries and create new value through consistent, purposeful advancement. In doing so, we support the safety and peace of mind of every passenger.

Rooted in craftsmanship and technical excellence, we innovate continuously to shape the future of rail.

大和軌道製造の特長

Our Strength

01

高精度な ものづくりへの 挑戦

Relentlessly Advancing
High-Value Manufacturing —
Where Advanced Technology
Meets Traditional
Craftsmanship

02

安全と安心を 約束する 品質

The Pinnacle of
Engineering Excellence
Quality that Delivers
Safety and Peace of Mind

03

環境に配慮した 製品開発

For a Sustainable Future:
Environmentally Conscious
Product Development

> 会社概要 Company Outline

大和軌道製造株式会社

社長	丸山元祥	President	Motoyoshi Maruyama
創立	2002年4月1日	Established	April 1, 2002
資本金	310,000,000円	Capital	310,000,000yen

> 沿革 Company History

- 1944年11月 大和工業株式会社 創立
- 1945年 8月 国鉄ならびに私鉄向け軌道用品の制作／修理事業を開始
- 1956年 7月 電気炉操業開始
- 1960年 4月 庄延工場の完成により、本邦唯一の軌道用品の一貫メーカーとなる
- 1982年 9月 レール及び部品の加工にMC/FMCを導入
- 1992年 1月 電子ビーム溶接装置の導入によるNEWクロッシングの製造開始
- 1998年 4月 CIMシステムの導入
- 2000年12月 ISO9001認証取得
- 2002年 4月 大和工業より軌道用品部門を分社し、大和軌道製造株式会社として発足
- 2003年12月 大和軌道製造株式会社としてISO9001認証取得
- 2005年12月 大和軌道製造株式会社としてISO14001認証取得
- 2009年 6月 部品用無人加工機に更新
- 2009年11月 複合加工機(5軸)を導入
- 2014年 2月 レール加工用MCを更新
- 2018年 5月 全自動レール鍛造システム(4,000t)導入
- 2020年 3月 ボルト画像検査装置導入
- 2021年 3月 自動頭部成形ライン/システム(150tプレス+自動切断、自動装入)導入

- 1944 Nov. Yamato Kogyo Co., Ltd. established
- 1945 Aug. Began manufacturing and repairing track components for Japan National Railways and private railway companies
- 1956 Jul. Commenced operation of Electric Arc Furnace
- 1960 Apr. Completed rolling mill and began production of tie plates, becoming Japan's only fully integrated track work products manufacturer
- 1982 Sep. Implementation of MC/FMC for processing machining rails and components
- 1992 Jan. Began production of NEW Crossings with the introduction of Electron Beam Welding Machine
- 1998 Apr. Implementation of a Computer Integrated Manufacturing(CIM) system
- 2000 Dec. Acquired ISO 9001 certification
- 2002 Apr. Spun off the Trackwork Department from Yamato Kogyo Co., Ltd. to establish Yamato Trackwork System Co., Ltd.
- 2003 Dec. Acquired ISO 9001 certification under Yamato Trackworks System Co., Ltd.
- 2005 Dec. Acquired ISO 14001 certification under Yamato Trackworks System Co., Ltd.
- 2009 Jun. Upgraded to MC for plates processing to FMS
- 2009 Nov. Introduced Multi-Tasking Machines
- 2014 Feb. Upgraded the machining center for rail processing
- 2018 May Implemented a Fully Automated Forging System w/ 4,000t Hydraulic
- 2020 Mar. Implemented a Bolt image inspection system
- 2021 Mar. Implemented an Automated Bolt Head Forming System

自社開発品 In-House Developed Products



まくらぎの寿命延伸、軌道狂いの抑制、保守周期の延伸を可能にしました。
Designed to extend sleeper lifespan, minimize track distortion, and reduce maintenance needs.

オプション仕様 Optional Specifications

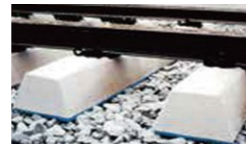

まくらぎパッド
Under Sleeper Pads

PCまくらぎ分岐器 PC Sleeper Turnouts

PC(プレストレストコンクリート)まくらぎとタイプレートの間にパッドを介し、そのタイプレートを線ばね(バンドロール形クリップ)で締結する構造です。レールの締結方法は、ボルト締結または線ばね締結から選択でき、ニーズに合わせてご提供できます。また、道床厚が不足する箇所でも敷設できるように、従来型よりも薄い140mm厚の薄型PCまくらぎ分岐器の開発を進め、実用化しました。

Each PC (prestressed concrete) sleeper is equipped with a pad positioned between the sleeper and the tie plate. The tie plate is fastened using Pandrol-type elastic clips. Depending on operational requirements, rail fastening systems can be configured with either bolted or elastic clip types.
For areas with limited ballast depth, we have also developed and commercialized a Thin-type PC sleeper turnout—featuring a reduced thickness of 140mm—while maintaining the same durability and performance as conventional designs.

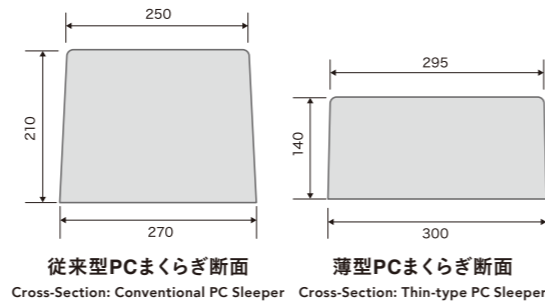

構成 Structure



NEWクロッシング NEW (Non-gap Electron beam Welding) Crossing

レール鋼製の溶接クロッシングのため、前後のレールと溶接が可能。高速化・振動・騒音を軽減。
Weldable with the adjoining rails for rail steel crossings, reducing vibration, noise, and enabling higher-speed operation.



NEWノーズ可動クロッシング NEW Swing Nose Crossing

標準品以外の小ロット特殊クロッシングも製作可能。
Designs can be modified to make crossings that meet your requirements.



改良型ヒール間隔材 Improved Heel Block

関節ポイントの細密検査、間隔材交換の時間短縮。
Enhanced efficiency in hinged heel switch inspection and reduced time for heel block replacement.



ポイントガードボルト用脱落防止座金 Bolt Drop Prevention Washer for Switch Rail Guard

ボルト折損時脱落を防ぎ、トングレールの不転換を防止。
Prevents detachment in the event of bolt breakage and ensures proper operation of the switch rail.

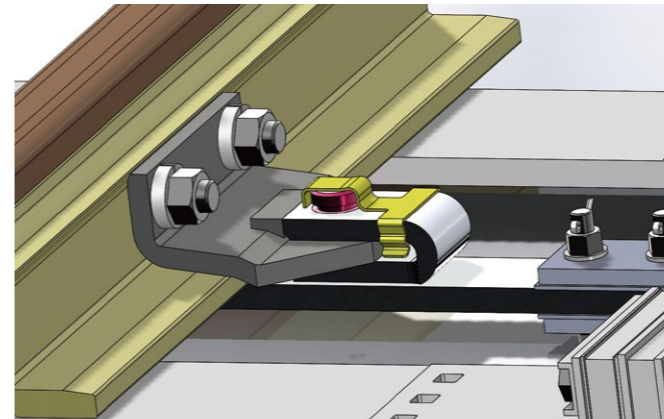

ボルトレス構造 Boltless Design of the Switch Rod

転てつ棒ボルト部をピン構造化。部材点数が少なく、トルク管理やボルト折損時の作業がなくなるため、保守省力化に繋がる。
The switch rod's bolted section is designed with a pin structure, reducing the number of components. This eliminates the need for torque management and bolt replacement work in case of breakage, contributing to easier maintenance.



脱落防止座金 Bolt Drop Prevention Washer

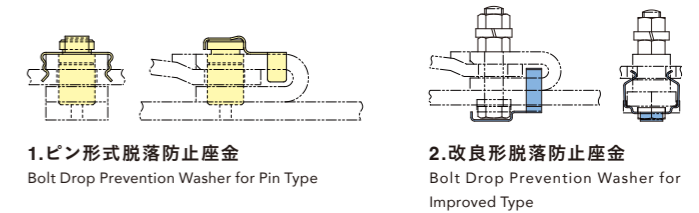

ローラーベアリング床板 Roller Bearing Plate

ポイントの無給油化により床板給油作業量を削減、作業員の触車事故を防止。
Labor saving of oiling work of the switch.



分岐器開通方向表示器 Turnout Direction Indicator

ポイントの開通方向が確認でき、保守用車割り出し事故を防止。
Makes throwing of switch rails viewable. Prevents forcing open the points by maintenance car.



調整式C形ガード Adjustable C-Type Guard

既設C形ガードのフランジウェーを調整可能。ガードレールの交換周期を延伸。
The flange way of existing C-type guards can be adjusted, extending the replacement cycle of the guard rail.

自社開発品 In-House Developed Products



地震時の脱線形態「ロッキング脱線」に効果があります。
Effective against rocking derailment during earthquakes.

Point.01

巨大地震時に対向列車や構造物との衝突を回避して被害を最小化する

Minimizes damage by preventing collisions with oncoming trains or structures during major earthquakes.

Point.02

転換可能でつき固め範囲に支障しない

The guard is rotatable and does not interfere with the tamping area.

新幹線用脱線防止ガード
Derailment Prevention Guard for Shinkansen



線路の内側に敷設し、車両が脱線しても、車輪がガードに当たることで、大きく逸脱して被害が拡大することを防止する設備です。

Installed on the inside of the tracks. In the event of derailment, the wheels make contact with the guard, preventing significant deviation and reducing the risk of further damage.

Point

地震発生時の脱線による逸脱防止対策

Measures to prevent train deviation due to derailment during an earthquake.

新幹線用逸脱防止ガード
Deviation Prevention Guard for Shinkansen

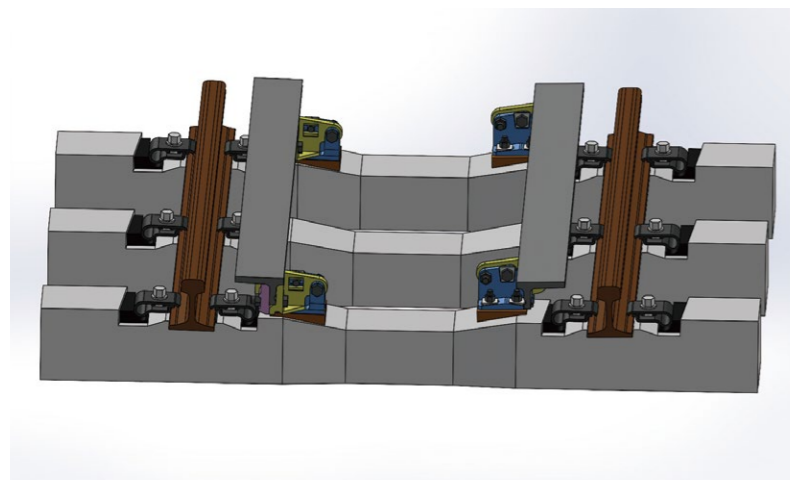

転換可能で固定金具を外さずに、つき固めすることができる。

The guard is rotatable and allows tamping without removing the fastening device.

在来線用脱線防止ガード
Derailment Prevention Guard for Conventional Railway

分岐器 Turnouts

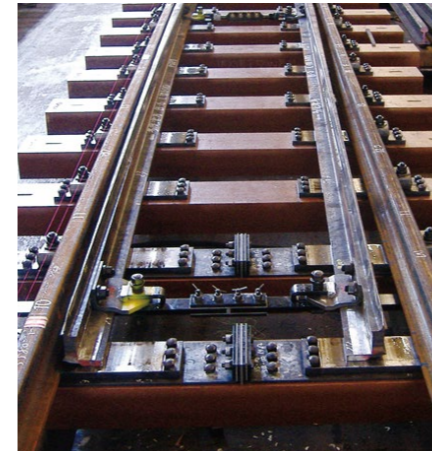

片開き分岐器
Simple Turnout



片開き分岐器(新幹線用)
Simple Turnout (for Shinkansen)



シーサースクロッシング
Scissors Crossing

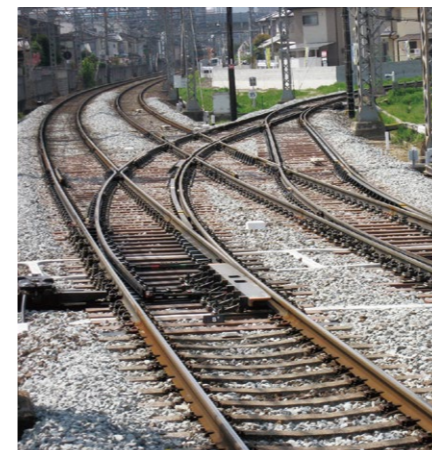

曲線渡り線
Curved Crossover



三線式分岐器
Dual Gauge Turnout



乗越分岐器(復線可能)
Run-over Turnout (Self-Restoring)

LRT用分岐器 LRT Turnouts



溝付レール製分岐器(R=25m)
Turnout with Grooved Rail (R=25m)

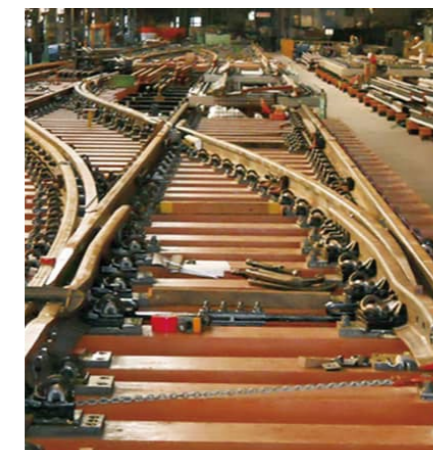

渡り線(レール製、5# R=45m)
Crossover (Rail Type, 5# R=45m)



工場仮組立
Pre-Assembling



溝付レール
Grooved Rail

その他の製品 Other Products

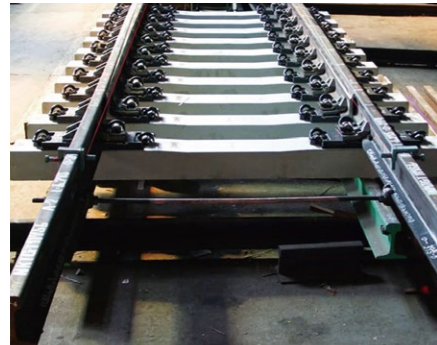

伸縮継目 (PCまくらぎ用、パンドロール式)
Expansion Joint (for PC Sleepers, Pandrol Type)



伸縮継目 (PCまくらぎ用、座金式)
Expansion Joint (for PC Sleepers, Washer Type)



緩衝桁軌道伸縮装置1500形 (瀬戸大橋線)
Expansion Joint (Seto-ohashi Line)

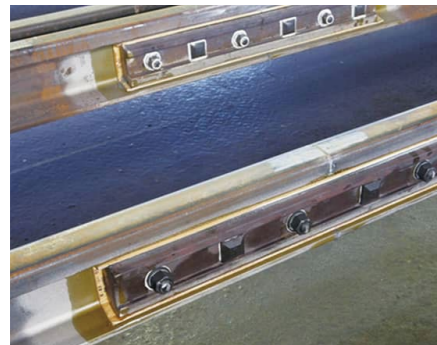

接着絶縁レール (JIS)
Glued Insulated Rails

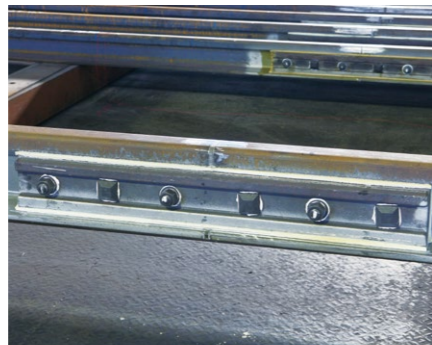

接着絶縁レール (改良形)
Improved Glued Insulated Rails



中継レール
Compromise Rail

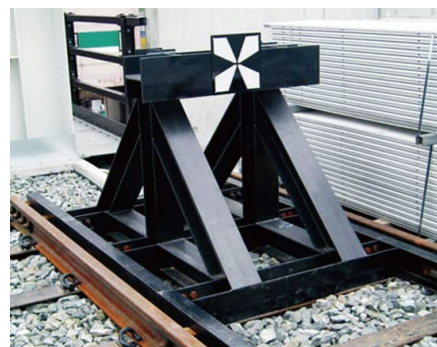

車止め
Buffer Stop

営業品目 Products for Sale

- | | | | |
|---------------|---------------|---------------------------------|----------------------------------------------|
| ● 分岐器 | ● 新幹線用脱線防止ガード | ● Turnouts | ● Derailment Prevention Guard for Shinkansen |
| ● 伸縮継目 | ● 新幹線用逸脱防止ガード | ● Expansion Joints | ● Deviation Prevention Guard for Shinkansen |
| ● NEWクロッシング | ● タイブプレート | ● NEW Crossing | ● Tie Plates |
| ● 中継レール | ● 分岐器開通方向表示器 | ● Compromise Rail | ● Turnout Direction Indicator |
| ● トングレールヒール鍛造 | ● 分岐器用部品 | ● Deformed Flexible Switch Rail | ● Various Turnout Parts |
| ● 接着絶縁レール | ● 鉄道用ボルト | ● Glued Insulated Rails | ● Bolts |
| ● レール加工品 | ● スクリュースパイキ | ● Processed Rail | ● Screw Spikes |
| ● ポイントガード | ● 六角スクリューボルト | ● Switch Rail Guard | ● Hexagonal Head Screw Bolts |
| ● 脱線防止ガード | | ● Derailment Prevention Guard | |

分岐器部品各種 Various Turnout Parts



床板
Base Plates



控え棒
Back Rod



間隔材
Heel Block



間隔材
Block



レールブレス
(パンドロール用)
Rail Brace (for Pandrol Fastening)



止金具
Stopper Bracket



締結用ボルト
Fastening Bolt



分岐用ボルト
Turnout Bolt

タイププレート Tie Plates



パンドロール用
(圧延タイププレート)
For Pandrol Fastening (Rolled Tie Plate)

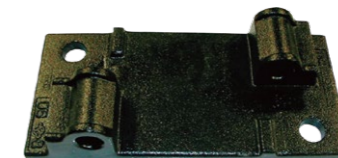

パンドロール用
(鋳造タイププレート)
For Pandrol Fastening (Cast Tie Plate)

複合加工機製品 Products Made by Multi-Tasking Machines



控え棒 (部品)
Back Rod



レールブレス
Rail Brace



間隔材 (クロッシング用)
Filler for Crossing



全自動レール鍛造システム (4,000t)
Fully Automated Forging System w/ 4,000t Hydraulic



レール用無人加工機
Automatic Rail Machining Center



長尺レール加工機
Rail Machining Center



部品用無人加工機
Horizontal Machining Center w/ Flexible Manufacturing System



複合加工機 (5軸)
Multi-Tasking Machines



電子ビーム溶接装置
Electron Beam Welding Machine



立体自動倉庫
Automatic Storage/ Retrieval System



自動頭部成形ライン/システム (150tプレス+自動切断、自動装入)
Automated Bolt Head Forming System



ボルト画像検査装置
Bolt Image Inspection System



門型汎用加工機
Double-Column Machining Centers



熱間転造機
Hot Rolling Thread



冷間転造機
Cold Rolling Thread

国内納入先 Domestic Customers

北海道旅客鉄道株式会社
東日本旅客鉄道株式会社
東海旅客鉄道株式会社
西日本旅客鉄道株式会社
四国旅客鉄道株式会社
九州旅客鉄道株式会社
日本貨物鉄道株式会社
仙台市交通局
東京都交通局
横浜市交通局
名古屋市交通局
京都市交通局
神戸市交通局
福岡市交通局
鉄道建設・運輸施設整備支援機構
(財)鉄道総合技術研究所
日本製鉄株式会社
JFEスチール株式会社
株式会社神戸製鋼所
青い森鉄道株式会社
IGRいわて銀河鉄道株式会社
東京地下鉄株式会社

Hokkaido Railway Company
East Japan Railway Company
Central Japan Railway Company
West Japan Railway Company
Shikoku Railway Company
Kyushu Railway Company
Japan Freight Railway Company
Sendai City Transportation Bureau
Bureau of Transportation of Tokyo
Metropolitan Government
Transportation Bureau, City of Yokohama
Transportation Bureau City of Nagoya
Kyoto Municipal Transportation Bureau
Kobe City Transportation Bureau
Fukuoka City Transportation Bureau
Japan Railway Construction, Transport
and Technology Agency Railway Technical
Research Institute
Nippon Steel Corporation
JFE Steel Corporation
Kobe Steel, Ltd.
Aomori Railway Co., Ltd.
Iwate Galaxy Railway Co., Ltd.
Tokyo Metro Co., Ltd.

東京臨海高速鉄道株式会社
首都圏新都市鉄道株式会社
小田急電鉄株式会社
西武鉄道株式会社
埼玉高速鉄道株式会社
長野電鉄株式会社
しなの鉄道株式会社
静岡鉄道株式会社
大井川鉄道株式会社
天竜浜名湖鉄道株式会社
遠州鉄道株式会社
名古屋鉄道株式会社
愛知環状鉄道株式会社
えちごトキめき鉄道株式会社
あいの風とやま鉄道株式会社
IRいしかわ鉄道株式会社
富山地方鉄道株式会社
えちぜん鉄道株式会社
福井鉄道株式会社
大阪市高速電気軌道株式会社
近畿日本鉄道株式会社
阪急電鉄株式会社

Tokyo Waterfront Area Rapid Transit, Inc.
Metropolitan Intercity Railway Co., Ltd.
Odakyu Electric Railway Co., Ltd.
Seibu Railway Co., Ltd.
Saitama Railway Corporation
Nagano Electric Railway Co., Ltd.
Shinano Railway Co., Ltd.
Shizuoka Railway Co., Ltd.
Oigawa Railway Co., Ltd.
Tenryu Hamanako Railroad Co., Ltd.
Enshu Railway Co., Ltd.
Nagoya Railroad Co., Ltd.
Aichi Loop Railway Co., Ltd.
Echigo TOKImeki Railway Company
Ainokaze Toyama Railway Co., Ltd.
IR Ishikawa Railway Co., Ltd.
Toyama Chihō Railway Inc.
Echizen Railway Co., Ltd.
Fukui Railway Co., Ltd.
Osaka Metro Co., Ltd.
Kintetsu Railway Co., Ltd.
Hankyu Corporation

能勢電鉄株式会社
京阪電気鉄道株式会社
阪神電気鉄道株式会社
南海電気鉄道株式会社
泉北高速鉄道株式会社
三岐鉄道株式会社
和歌山電鐵株式会社
京都丹後鉄道
神戸電鉄株式会社
北神急行電鉄株式会社
山陽電気鉄道株式会社
叡山電鉄株式会社
智頭急行株式会社
広島電鉄株式会社
とさでん交通株式会社
高松琴平電気鉄道株式会社
西日本鉄道株式会社
株式会社島田商会
株式会社日立製作所
伊予鉄道株式会社
佐藤商事株式会社

(順不同)

Nose Electric Railway Co., Ltd.
Keihan Electric Railway Co., Ltd.
Hanshin Electric Railway Co., Ltd.
Nankai Electric Railway Co., Ltd.
Semboku Rapid Railway Co., Ltd.
Sangi Railway Co., Ltd.
Wakayama Electric Railway Co., Ltd.
Kyoto Tango Railway
Kobe Electric Railway Co., Ltd.
Hokushin Kyuko Electric Railway Co., Ltd.
Sanyo Electric Railway Co., Ltd.
Eizan Electric Railway Co., Ltd.
Chizu Express Co., Ltd.
Hiroshima Electric Railway Co., Ltd.
Tosaden Traffic Co., Ltd.
Takamatsu-Kotohira Electric Railroad Co., Ltd.
Nishi-Nippon Railroad Co., Ltd.
Shimada & Co., Ltd.
Hitachi, Ltd.
Iyo Railway Co., Ltd.
SATO SHOJI Corporation

(In no particular order)

海外納入先 Overseas Customers

台湾 Taiwan
Taiwan Railway Corporation, Ltd.
Railway Bureau, MOTC
Taiwan High Speed Rail Corporation
China Steel Corporation

ミャンマー Myanmar
Myanmar Railways

ベトナム Vietnam
Vietnam Railways

インドネシア Indonesia
PT.KERETA API (旧インドネシア国鉄)

米国 United States
Union Pacific Railroad
Burlington Northern Santa Fe Railroad
インド India
NATIONAL HIGH SPEED RAIL
CORPORATION LIMITED